

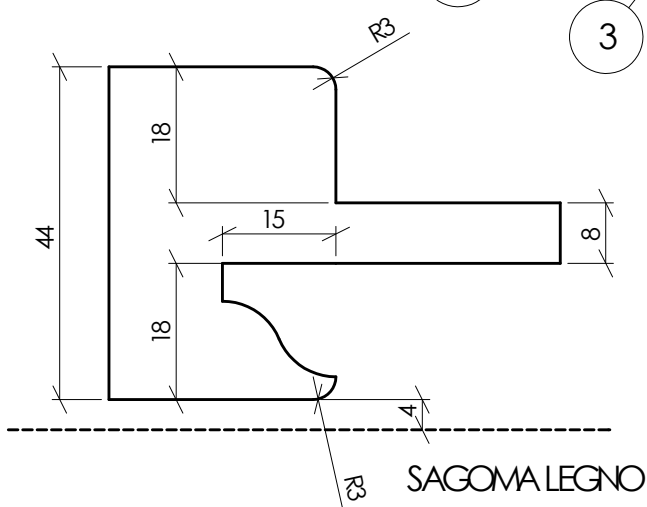

TRA LE 2 FRESE
ANELO DA 12 MM

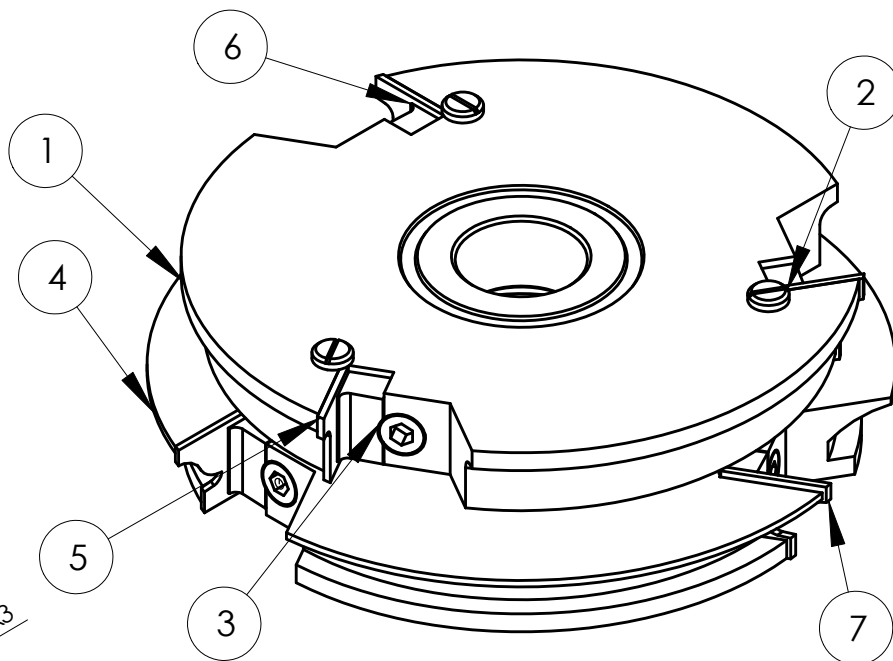

PROGRAMMATO A -4 MM

SAGOMA LEGNO

pos.	codice parte	Descrizione	Qtà
1	6416	Corpo Fresa "A" Gruppo Parte e Partoncini - Linea Hobbytech - D180x25 Z3	1
2	2807	Vite di battuta M5x10	6
3	6284	Vite Di Fissaggio M8 Tipo "Ogiva" LTT 22	6
4	6419	Corpo Fresa "B" Gruppo Parte e Partoncini - Linea Hobbytech - D200x25 F35 Z3	1
5	6417-A	Cottellino Sagomato Per Fresa "A" Gruppo Parte e Partoncini Hobbyteck - Grezzo 25x25x2	3
6	11242	Tassello 21x12x12 Per Vite Conica - Spina a 10,5	6
7	6420-A	Cottellino Sagomato Prof. 1 Per Fresa "B" Gruppo Parte e Partoncini Hobbyteck - Grezzo 25x30x2	3

Materiale ALLUMINO	Finitura Standard G3	Peso (g)	Cliente Magazzino G3			
 G3 di Fantacci & C srl Loc. Grove, 7/A - 53036 Poggibonisi (SI) ITALY Tel. +39 0577 981011/983386 Fax +39 0577 982520 www.g3fantacci.com	Scala 1:1	Foglio 1/1	Formato A4	Operatore Andrea Sacchini	Data 02/07/2009	 Cod. Prog 6598 Cod. Dis 6422-A
	Descrizione Gruppo Frese Per Porte e Partoncini - Linea Hobbytech - Frese A+B - Dmin170					

ANELLO TRALE 2 FRESE
DI 1 MM

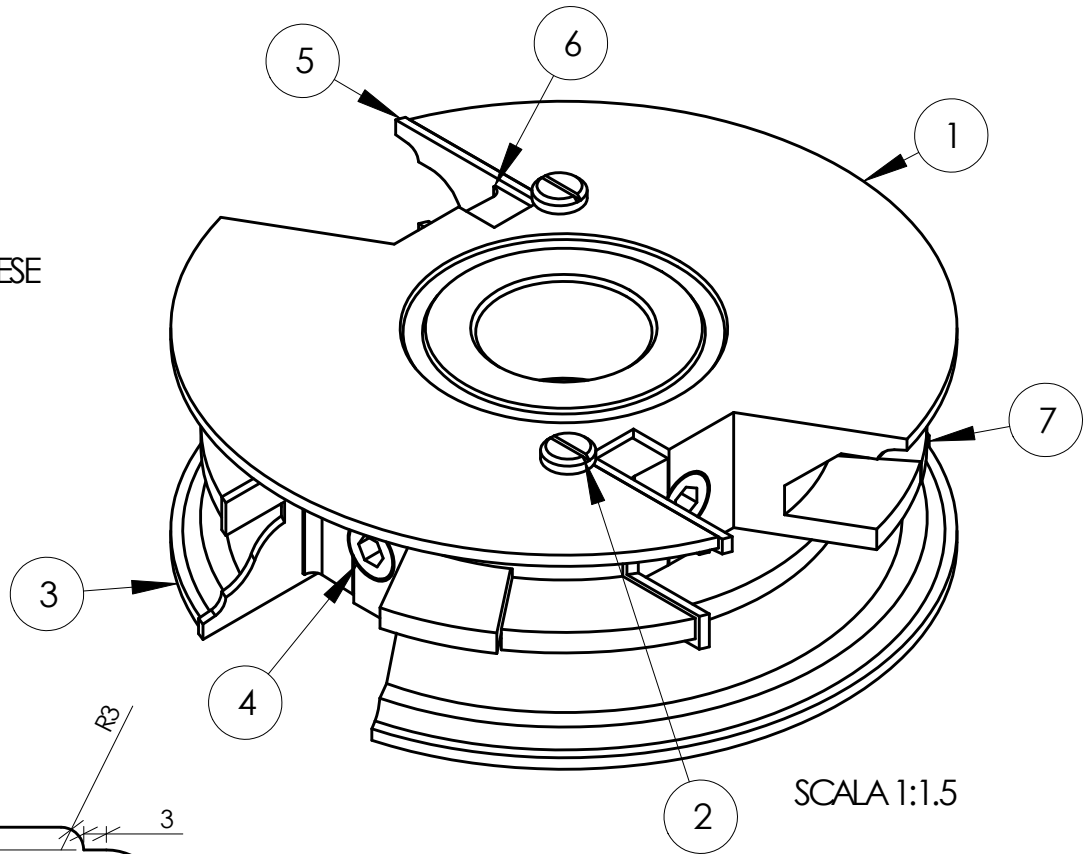

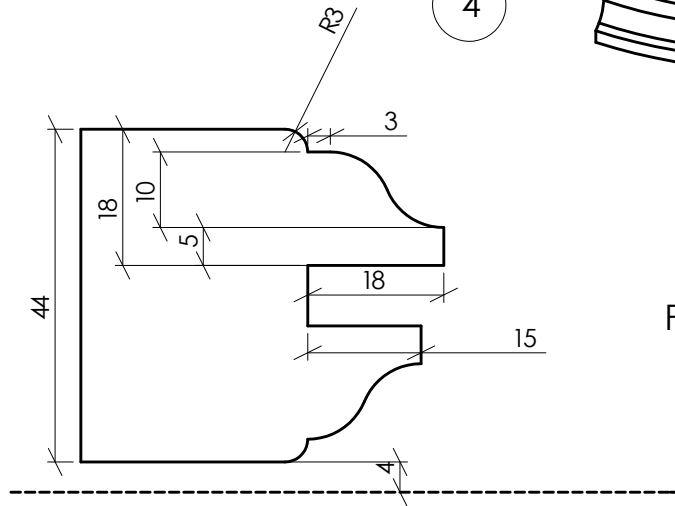

SCALA 1:1.5



PROGRAMMATO A - 4 MM

SAGOMA LEGNO

pos.	codice parte	Descrizione	Q.tà
1	6425	Corpo Fresa "C/Bis" Gruppo Parte e Portoncini - Linea Hobbytech - Dmin 110x30 Z2	1
2	2807	Vite di battuta M5x10	4
3	6428	Corpo Fresa "C" Gruppo Parte e Portoncini - Linea Hobbytech - Dmin 116x30 Z2	1
4	6439	Vite Di Fissaggio M6 Tipo "Ogiva" LIT 17	4
5	6426-A	Cottellino Sagomato Prof. 1 Per Fresa "C/Bis" Gruppo Parte e Portoncini Hobbytech - Grezzo 30x40x2	2
6	5425	Tassello 26x12x12 Per Vite Conica - Spina a 6	4
7	6429-A	Cottellino Sagomato Prof. 1 Per Fresa "C" Gruppo Parte e Portoncini Hobbytech - Grezzo 30x40x2	2

Materiale ALLUMINO	Finitura Standard G3	Peso (g)	Cliente Magazzino G3			
 G3 di Fantacci & C srl Loc. Grove, 7/A - 53036 Poggibonisi (SI) ITALY Tel. +39 0577 981011/983386 Fax +39 0577 982520 www.g3fantacci.com	Scala 1:1	Foglio 1/1	Formato A4	Operatore Andrea Sacchini	Data 02/07/2009	 Cod. Prog 6607
	Descrizione Gruppo Frese Per Porte e Portoncini - Linea Hobbytech - Frese C+CBis - Dmin110					